



このたびはノボルカセット付オルゴールアンプYR-62C/64Cをお買い上げいただき、誠にありがとうございます。

ご使用前にこの「取扱説明書」をよくお読みのうえ、正しくお使いください。

お読みになったあとは、必ず保管してください。（保証書付）

## 特長

- ・ポーズ機能を使うとテープ動作を一時的に停止させることができます。
- ・マイクからの音とテープからの音と電子オルゴールをミキシングして放送することができます。
- ・DIN規格サイズのためコンソールBOX内に取付できます。
- ・電子オルゴールはスイッチを入にすると常に曲の頭から演奏を始めます。
- ・電子オルゴールはスイッチで2曲を選択できます。
- ・カールコード・トークスイッチ付ハンド形ダイナミックマイクロホンが付属しています。

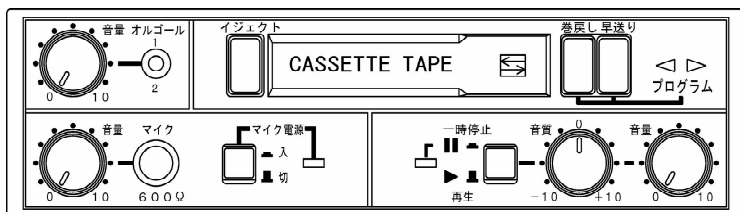





## 目次

特長	1
安全上のご注意	2
使用電源のチェック	4
取付時の注意	4
使用上の注意	5
カセットテープについて	6
ヘッドのクリーニングについて	7
各部の説明と使い方	8
取付方法	10
接続方法	12
故障かな？	13
付属品	14
アフターサービスについて	14
演奏曲の変更について	14
仕様	15
品質保証書	16

## 安全上のご注意

この安全上のご注意および製品への表示では、製品を安全に正しくお使いいただき、あなたや他の人々への危害や財産への損害を未然に防止するために、いろいろな絵表示をしています。その表示と意味は次のようになっています。内容をよく理解してから本文をお読みください。

 <b>警告</b>	<p>この表示を無視して、誤った取扱いをすると、人が死亡または重傷を負う可能性が想定される内容を示しています。</p>	 <b>注意</b>	<p>この記号は注意(警告を含む)を促す内容があることを告げるものです。</p>
 <b>注意</b>	<p>この表示を無視して、誤った取扱いをすると、人が傷害を負う可能性が想定される内容および物的損害のみの発生が想定される内容を示しています。</p>	 <b>禁止</b>	<p>この記号は禁止の行為であることを告げるものです。</p>
		 <b>強制</b>	<p>この記号は行為を強制したり指示する内容を告げるものです。          の中や近くに具体的な強制・指示内容が描かれています。</p>

### 警告

表示された電源電圧以外の電圧で使用しないでください。  
 火災、感電の原因となります。

この機器を使用できるのは、日本国内のみです。商用（AC）電源には接続しないでください。火災の原因となります。



禁止

### 注意

この機器を設置する場合は、放熱をよくするために、他の機器との間は少し離して取り付けてください。発熱により高温となり、火災・やけどの原因となることがあります。



強制

万一、煙が出ている、変なおいや音がするなどの異常状態のまま使用すると火災の原因となることがあります。すぐに機器本体の電源スイッチを切り、必ず電源コードを外してください。煙が出なくなるのを確認して、販売店に修理を依頼してください。



強制

万一、機器の内部に異物が入った場合は、まず機器本体の電源スイッチを切り電源コードを外して販売店にご連絡ください。そのまま使用すると火災の原因となることがあります。



強制

この機器の通風孔をふさがないでください。通風孔をふさぐと内部に熱がこもり火災の原因となることがあります。この機器には、内部の温度上昇を防ぐため、ケースの上部に通風孔があけてあります。次のような使い方はしないでください。  
 この機器をおお向けや横倒し、逆さまにする。この機器を風通しの悪い狭い所に押し込む。



禁止

この機器の通風孔などから内部に金属類や燃えやすいものを差し込んだり、落とし込んだりしないでください。火災の原因となることがあります。  
 (特にお子様に触れる場合はご注意ください。)



禁止

 注意

この機器を改造しないでください。火災、感電の原因となることがあります。



分解禁止

電源コードが傷んだら、(芯線の露出、断線など)販売店に交換をご依頼ください。そのまま使用すると、火災の原因となることがあります。



注意

ぐらついた台の上や傾いた所など、不安定な場所に取り付けしないでください。落ちたり、倒れたりしてけがの原因となることがあります。



禁止

この機器は取付金具などで確実に固定してください。振動などにより落ちたり、倒れたりしてけがの原因となることがあります。



強制

電源を入れる前には音量(ボリューム)を最小にしてください。突然大きな音が出て聴力障害などの原因となることがあります。



注意

お手入れの際は安全のため、電源コードを外して行ってください。電源が入った状態でお手入れされると、ボリュームに誤って触れたときに突然大きな音が出て聴力障害などの原因となることがあります。



強制

年に一度くらいは、機器内部の掃除を販売店などにご相談ください。機器の内部にほこりのたまったまま、長い間掃除をしないと火災の原因となることがあります。特に湿気の多くなる梅雨期の前に行なうと、より効果的です。なお、掃除費用については販売店などにご相談ください。



禁止

この機器に水が入ったり、ぬらさないようにご注意ください。火災の原因となることがあります。



禁止

万一、内部に水などが入った場合は、まず機器本体の電源スイッチを切り、電源コードを外して販売店にご連絡ください。そのまま使用すると、火災の原因となることがあります。



禁止

湿気や、ほこりの多い場所に置かないでください。火災、感電の原因となることがあります。



禁止

風呂場などでは使用しないでください。火災の原因となることがあります。



水場禁止

お様がカセットテープ挿入口に、手を入れないようにご注意ください。けがの原因となることがあります。



手を入れないように注意

## 使用電源のチェック

---

お買い上げいただいたアンプが車の電源と合っているかを確認してください。  
各アンプの使用電源は下表の通りです。

YR-62C	DC10～16V(公称 12V) ⊖ アース車専用
YR-64C	DC20～32V(公称 24V) ⊖ アース車専用

## 取付時の注意

---

次のような場所を避けて通風のよい場所に取付してください。

直射日光の当る場所（ダッシュボードの上）

ヒーターの熱風が直接当る場所

密閉された風の通らない場所

温度が著しく高くなる場所

雨が吹き込んだり、水がかかりやすい場所

スピーカ等の磁気をおびた場所

取付に使用するネジ等は必ず同梱の付属ネジを使用してください。

付属ネジ以外のものを使用した場合、アンプ本体の故障の原因となることがあります。

アース線（黒）はバッテリーの（-）端子、又は車体の金属部に確実にネジ止めしてください。

接続が不完全ですと出力低下、雑音発生等の原因になります。

取付作業前にバッテリーの（-）側ケーブルをバッテリーの端子から外してください。作業終了までこのケーブルは接続しないでください。

取付時の前後、左右の角度は水平から 30 度未満としてください。

30 度以上の場合には動作しない、または、誤動作をすることがあります。

本機の近くで無線機や携帯電話機を使用した場合、スピーカから雑音を拡声することがあります。

本機を使用中に無線機や携帯電話機を使用する場合はご注意ください。

## 使用上の注意

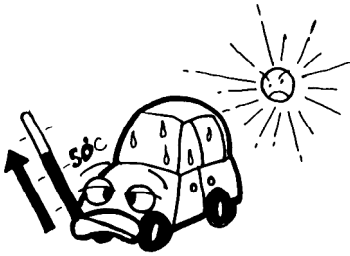

炎天下で長時間屋外駐車した場合は車内の温度が高温（50度以上）になることがあります。この場合は換気をして車内温度が常温に近くなるまで電源を入れないでください。

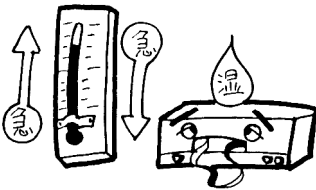

急に暖房や冷房を始めたときや雨天のような湿度の高いときなど温度、湿度が急に変化したときにヘッドやキャップスタンに結露することがあります。

このままで使用するとテープがヘッドに貼りついて巻き込みの原因になることがありますので、このような場合は30～60分程放置して車内温度に馴染ませたり、除湿を行ってから使用してください。

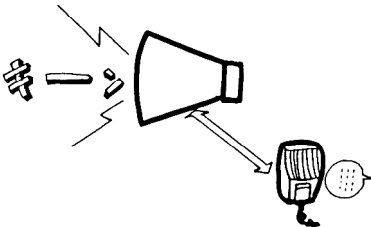

マイク放送時はスピーカが近いためハウリングしやすいので音量をあまり上げないようにしてください。

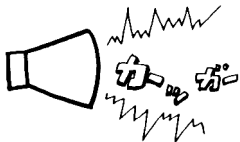

テープ放送時はハウリングしないため音量を上げすぎると音が歪んでしまい聞き苦しくなることがありますのでむやみに音量を上げないようにしましょう。

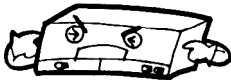

周囲の状況に応じて音量をこまめに調節するようにしてご使用ください。

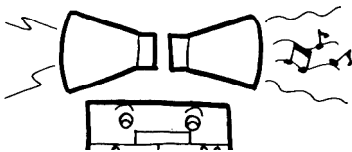

テープを挿入した状態のまま電源を切り、長時間放置するとテープの劣化やテープ巻き込みの原因になることがあります。放送終了後は必ずテープを取り出してください。

## カセットテープについて

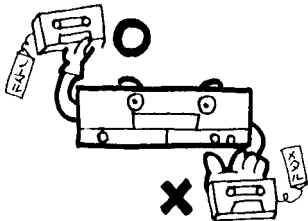

ノーマルタイプのカセットテープを使用してください。  
メタルテープやクロムテープは使用しないでください。  
エンドレステープは構造上、テープのいたみが早いので  
使用しないでください。

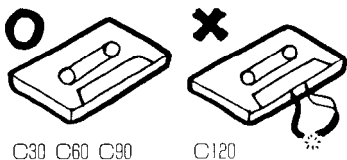

往復 90 分を越えるものはテープが薄いため巻き込みや  
テープ切れの原因となりやすいので使用しないでくださ  
い。

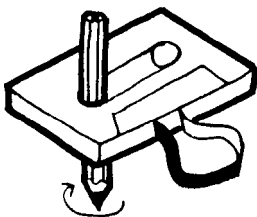

カセットテープを使う前にテープのたるみを確認してく  
ださい。

テープがたるんでいるときは指やエンピツ、ボールペン  
等でたるみを直してください。

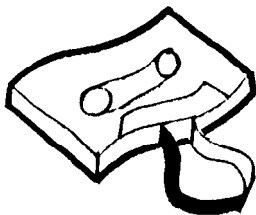

カセットテープが変形したもの、テープにしわがついた  
ものは故障の原因になるため使用しないでください。

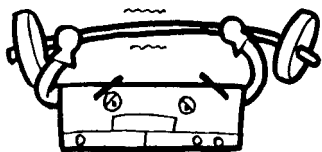

リールの回転が重いカセットテープは故障の原因になる  
ため使用しないで下さい。

夏期に屋外駐車した車の中に置かれたカセットテープは熱により変形することがありますので注意してください。

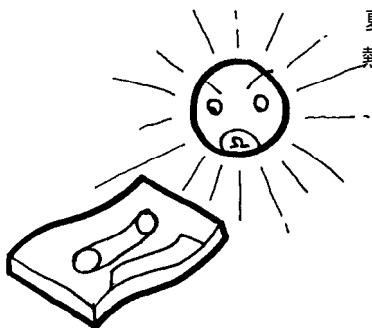

カセットテープはプラスチックケースに入れ、高温、多湿の場所や磁気のある所（テレビ、ラジオの近く）を避けて保管してください。

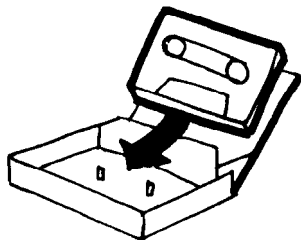

油などで汚れたカセットテープを使用しないでください。故障の原因になります。

## ヘッドのクリーニングについて

---

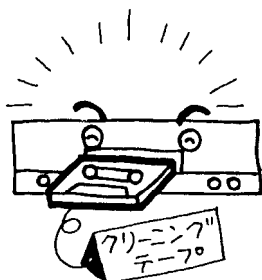

20 時間使用ごとに市販のヘッドクリーナーテープでヘッドをクリーニングしてください。ヘッドの汚れによる高音部のレベル低下、音の途切れなどの音質悪化を防止できます。

---

### 次の症状は故障ではありません！

テープを再生中に強制的に反転させた場合、テープ終端検出機構上 1 / 20 回程度の確率で再反転することがあります。この場合はもう一度反転させてください。

# 各部の説明と使い方

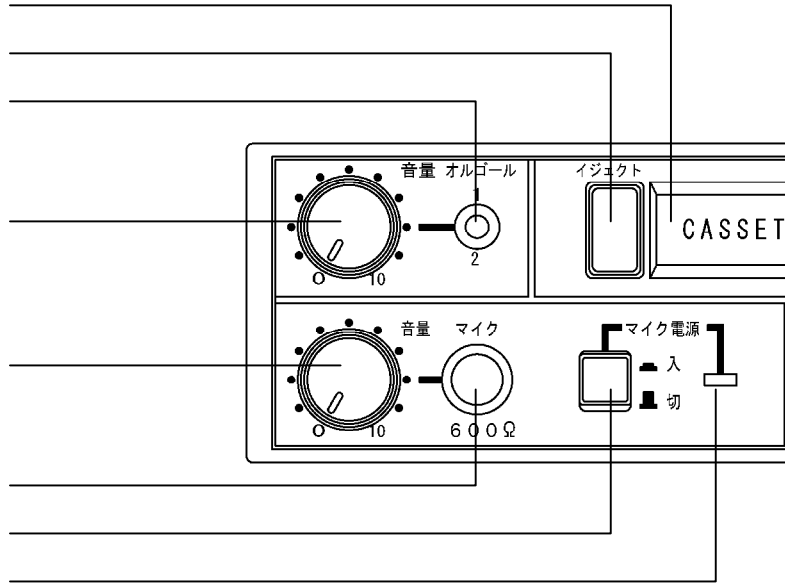

## (オルゴール部)

オルゴール音量  
調節つまみ

オルゴール  
選曲スイッチ

時計方向に回すとオルゴール音量が増大します。

マイク電源スイッチが入っている、又はテープ再生が行われている状態でスイッチを上(“1”)側、又は下(“2”)側に押すとオルゴールの放送が出来ます。

## (テープ部)

テープ挿入口

テープ走行方向表示灯

イジェクトボタン  
巻戻しボタン

早送りボタン

テープの見える面を右側に向けて挿入します。

テープを押し込むと電源が入り、再生が始まります。

テープの再生中に点灯し、テープの走行方向を表示します。

巻戻し中は巻戻し方向を示す表示灯が点灯します。

カセットテープを取り出すときに押します。

テープを再生中にこのボタンを押し込みロックすると巻戻しします。解除するときとはなりの早送りボタンを軽く押ししてください。このボタンととなりの早送りボタンを同時に押すとテープの再生面が強制的に切替わります。

テープを再生中にこのボタンを押し込みロックすると早送りします。解除するときとはなりの巻戻しボタンを軽く押ししてください。このボタンととなりの巻戻しボタンを同時に押すとテープの再生面が強制的に切替わります。

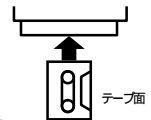



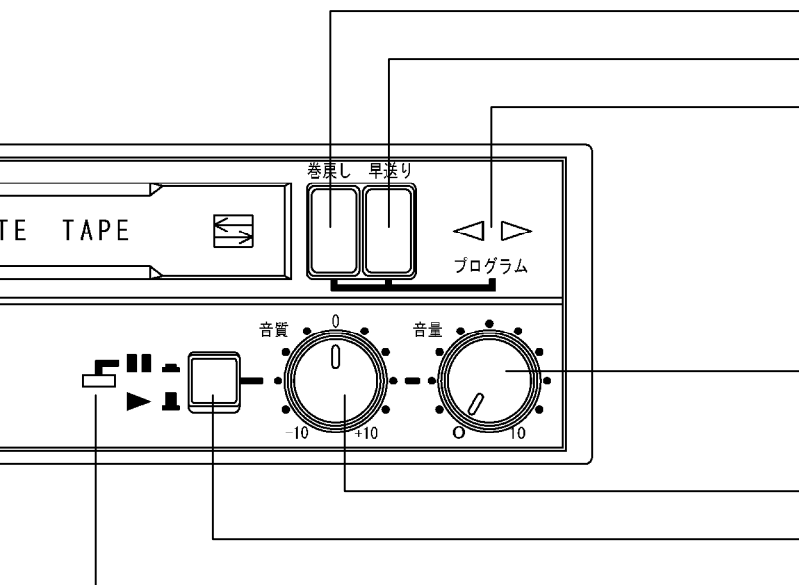

ポーズボタン



連続再生します。



テープ走行が停止します。(一時停止)

走行停止時表示灯

テープ音量調節ツマミ

テープ音質調節ツマミ

テープ走行が停止しているときに点灯します。

時計方向に回わすとテープ音量が増大します。

時計方向に回わすと高域強調となり、反時計方向に回わすと低域強調となります。

## (マイク部)

マイク電源ボタン

マイクジャック

マイク音量調節ツマミ

マイク電源表示灯

ボタンを押すと電源が入り、マイク電源表示灯が点灯し、マイク放送ができます。再度押すと電源が切れます。

付属のマイクのプラグを挿入します。プラグを抜くときはプラグを持って行ない、マイクコードを引っ張らないでください。

時計方向に回わすとマイク音量が増大します。

マイクを使用中、表示灯が点灯しています。

# 取付方法

## アンダートレイに取付する場合

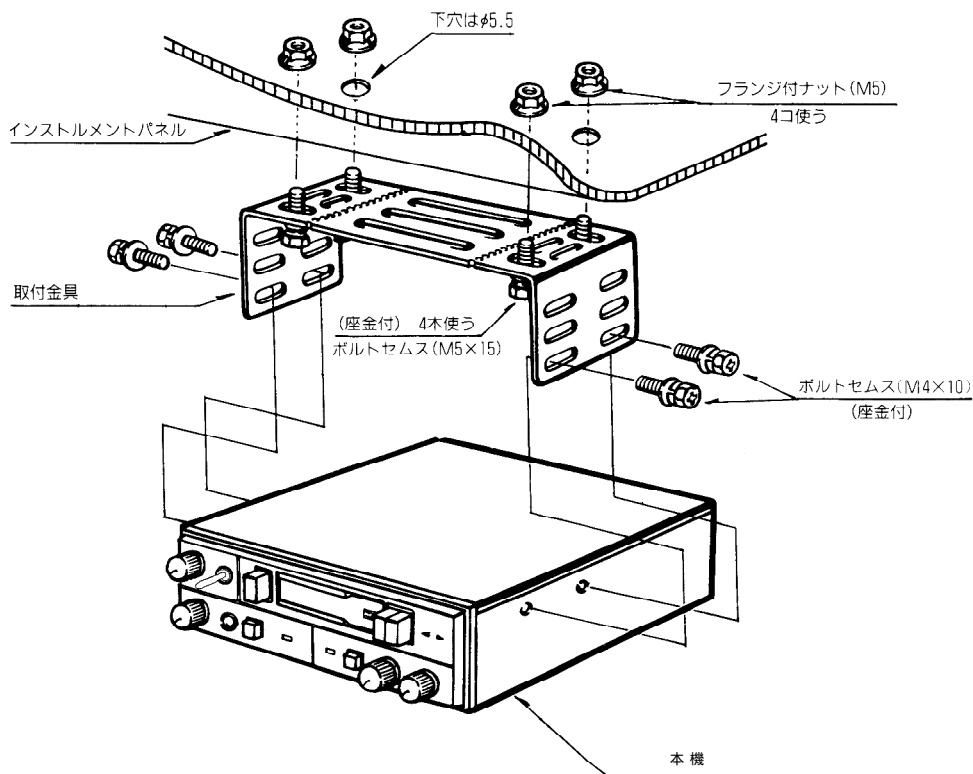

## マイクホルダーの取付

(注) 付属マイクは、都合上予告なく形状を変更する事があります。



## コンソールボックス内に入れる場合(例)

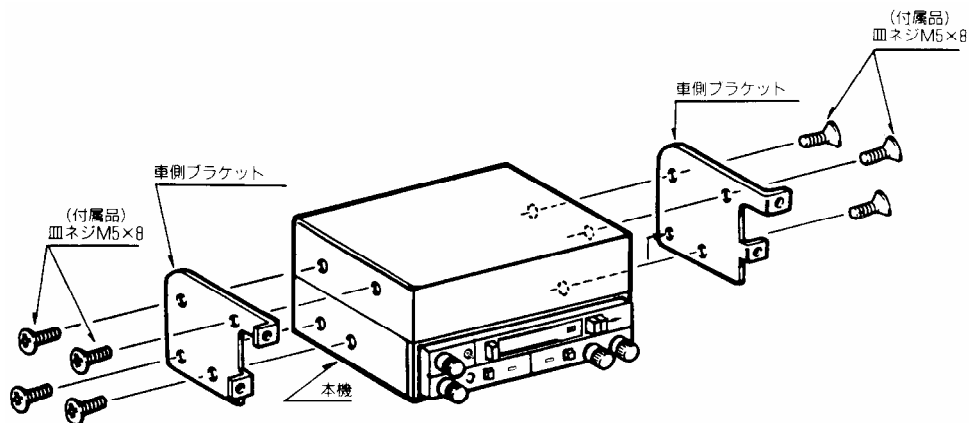

コンソールボックスのカバーをはずし、小物入れを取り出して両側に取付てあるブラケットを取りはずしてください。

車側のブラケットを上図のように本機の左右側面に付属の皿ネジ（M5×8）を使い取付してください。

小物入れを取り出したときと逆の順序でコンソールボックス内に組み込み、最後にコンソールボックスのカバーを元どおりに取付してください。

## 接続方法

1. 付属コードのソケットから出ている各コードを下図の通り接続してください。

赤色コード：バッテリーの+端子に接続

黒色コード：バッテリーの-端子又は車体金属部に接続

青色コード：スピーカのH端子に接続

白色コード：スピーカのC端子に接続

2. 付属コードのソケットを本機の後部にあるプラグに接続してください。

【注意】接続が終わるまで接続コードを本機後部のプラグに接続しないでください。

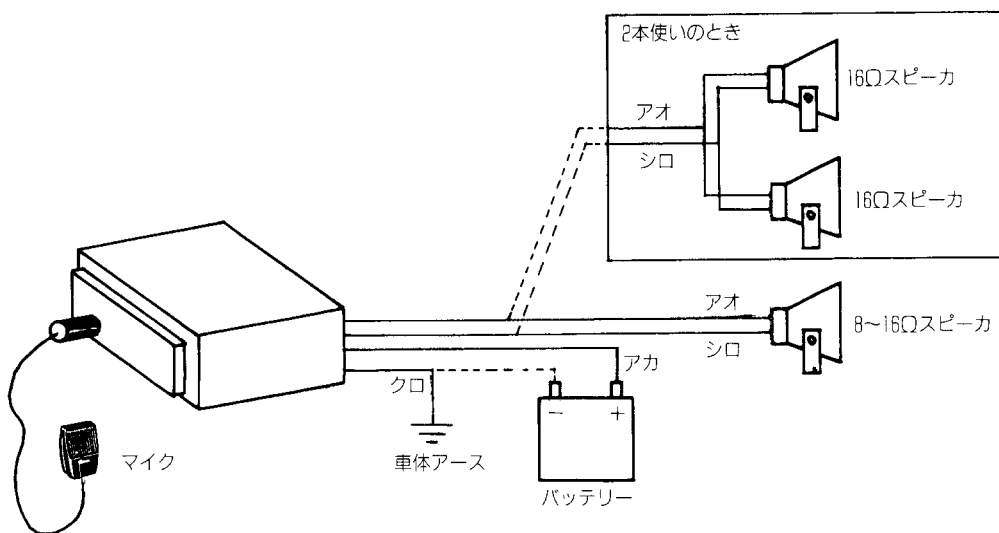

## 故障かな？

症 状	点 検 項 目	処 置
マイク電源表示灯が点灯しない	マイク電源ボタンを押していますか	ボタンを押してください
	ヒューズが断線していませんか	ヒューズを交換してください
	電源コードの接続は正しいですか	接続が正しいか確認してください
	アース線をプラスチックにネジ止めしていませんか	アース線は車体の金属部にネジ止めしてください
マイクの音が出ない	マイク電源ボタンを押していますか	ボタンを押してください
	マイク音調節ツマミが「O」の位置になっていませんか	ツマミを時計方向に回してください
	マイクが故障していませんか	修理又は新しいものと交換してください
マイクの音が途切れる	マイクプラグをジャックに確実に挿し込んでいますか	挿し込んでください
	マイクが故障していませんか	修理又は新しいものと交換してください
テープの音が出ない	録音した内容が消えていますか	他の機械で確認してください
	テープ音量調節ツマミが「O」の位置になっていませんか	ツマミを時計方向に回してください
	プレイ/ポーズ切換えボタンを押して一時停止状態（走行停止時表示灯が点灯します）になっていませんか	再生状態にしてください 走行停止時表示灯（赤色）が消灯します
テープの音が小さい	テープ音量調節ツマミの位置が「O」付近になっていませんか	ツマミを時計方向に回してください
	録音レベルが適正ですか	録音レベルを上げてください
	20 時間以上テープ再生をしていませんか	クリーニングテープでヘッドをクリーニングしてください
テープの音がおかしい	メタルテープ、クロムテープを使っていませんか	ノーマルテープに変えてください
	20 時間以上テープ再生をしていませんか	クリーニングテープでヘッドをクリーニングしてください
テープを巻き込む	テープ面にしわや伸びがありませんか	新しいテープを使用してください
	90 分を越えるカセットテープを使っていませんか	90 分以下のカセットテープを使用してください
	カセットハーフが変形していませんか	新しいテープを使用してください
テープが走行中に異常音がる	カセットハーフが変形していませんか リールの回転が重くありませんか	新しいテープを使用してください
スピーカからの音が小さい	トランス付きスピーカを使用していませんか	必ずロー・インピーダンスのスピーカを使用してください。

### ヒューズについて

ヒューズが切れたときは原因を調べ、対策を実施後、指定のヒューズと交換してください。

指定のものより大きい容量のヒューズは使用しないでください。

## 付属品

---

箱の中には下記の付属品が入っています。

- ・マイクロホン 1 個
- ・マイクロホン取付金具 1 個
- ・接続コード 1 個
- ・取付金具 1 個
- ・取付用ボルト、ナット類 1 式
- ・保証書付取扱説明書 1 冊（本書）
- ・ヒューズ（2A） 1 個

## アフターサービスについて

---

- ・この商品には保証書を添付しています。  
保証書を販売店よりお受けとりのさい、必ず「販売店名、お買い上げ日」などの記入および記載内容をお確かめのうえ取扱説明書と共に大切に保管してください。
- ・保証期間はお買い上げ日から 1 年間です。ただしメカ部（テーブルデッキ等）の保証期間は 6 ヶ月または使用時間 1000 時間以内とし、そのいずれか早く達した方と致します。
- ・調子が悪いときはこの取扱説明書をもう一度ご覧になってお調べください。簡単なお手入れで直ることがあります。  
それでも具合が悪いときはお買い上げ店または弊社顧客サービスセンターへご相談ください。
- ・保証期間中は、商品に保証書を添えてお買い上げの販売店にお持ち込みください。  
保証書に記載しております無償修理規定にもとづいて無償で修理をいたします。
- ・保証期間を過ぎている場合はお買い上げの販売店にご相談ください。ご希望により有料で修理をお引き受けいたします。

## 演奏曲の変更について

---

- ・本機は 2 種類のオルゴール曲をスイッチで切替えて演奏できますが、スイッチ“ 1 ”側と“ 2 ”側で演奏する曲目はあらかじめ用意してある曲の中から自由に選択できます。
  - ・演奏曲を変更したい場合は顧客サービスセンターにご連絡ください。
- （注）ご注文時に演奏曲の指定がない場合は“ 1 ”側、“ 2 ”側共赤とんぼにセットしてあります。

# 仕様

品番	YR-62C	YR-64C
公称バッテリー電圧	DC12V	DC24V
使用電圧範囲	DC10~16V	DC20~32V
消費電流	2.0A以下	1.0A以下
定格出力	10W	
負荷インピーダンス	4 (適合負荷インピーダンス4~16)	
歪率	5%以下(1kHz、定格出力時)	
信号対雑音比	50dB以上 (テープ回路は45dB以上)	
周波数特性	200Hz~8kHz 偏差3dB (定格の-10dB出力時)	
マイク回路	感度:3.5mV、インピーダンス:600 不平衡型	
テープ回路	適合テープ	コンパクトカセットテープ ノーマルタイプ 最大90分(C-30、C-60、C-90)
	テープ速度	4.76cm/s
	ワウフラッタ	0.35%以下
	早送り時間	約180秒(C-60テープ使用)
	テープ音質調節	8kHzにおいて-10dB以上
	設置状態	水平~30度
オルゴール曲目	赤とんぼ 五木の子守唄 お猿の籠屋 エリーゼのために	乙女の祈り 故郷の空 お馬 草競馬 以上のうちから予め選択された2曲
使用温度範囲	-10 ~ +50	
外形寸法	幅178×高さ50×奥行174(mm) [突起物含む]	
質量	約1.3kg	

[備考] マイク回路とテープ回路は共に音量調節器がついています。

# 品質保証書 持込み

型名	製造番号		この保証書は無償修理規定により無償修理を行なうことを約束するものです。 お買い上げの日から左記期間中に故障が発生した場合は、商品と本書をご持参、ご提示の上、お買い上げの販売店に修理をご依頼ください。修理品の送料はご使用者においてご負担ください。	
保証期間	<b>YR-62C/64C</b> <b>お買い上げから一年間</b> ただしメカ部（テープデッキ等）は6ヶ月又は使用時間 1000 時間以内とし、そのいずれが早く達したほうとします。			
お買い上げ日	年      月      日			
お客様欄	住所	〒 - ( ) -	販売店	住所・店名・電話番号
お名前	様			

印刷に記入のない場合は有効とはなりませんから、必ず記入の有無をご確認ください。もし、記入がない場合は直ちにお買い上げの販売店にお申し出ください。製造番号については本体に貼付している規格銘板近くに貼付しています。本書は再発行いたしませんので、紛失しないように大切に保管ください。

<無償修理規定>

1. 取扱説明書、本体注意銘板などに従った、正常な使用状態で、保証期間内に万一故障した場合、商品と本書をお買上の販売店にご持参、ご提示の上、修理をご依頼ください。無償にて修理いたします。
2. 保証期間内でも、次の場合は有償修理となります。
  - (1) ご使用上の誤り、および不当な修理や改造による故障または損傷。
  - (2) お買上後の輸送、移動、落下などによる故障および損傷。
  - (3) 火災、地震、水害、落雷、その他の天災地変、公害や異常電圧などによる故障および損傷。
  - (4) 常識的に正常な動作であるにもかかわらず、修理または、部品交換等の要求をされる場合。
  - (5) 本製品に接続された当社指定以外の機器故障に起因する故障。
  - (6) お客様のご都合による、出張修理を行なった場合の出張費用。
  - (7) 保証書のご提示が無い場合。
  - (8) 保証書にお買上日、お客様名、販売店名の記入がない場合、または字句が書き換えられた場合。
3. この保証書は日本国内においてのみ、有効です。

This warranty is valid only in Japan

修理メモ

- \* 本製品の故障に起因する付随的損害についての保証はお受けできません。
- \* この保証書は本書に明記した期間、条件のもとにおいて無償修理をお約束するものです。従って、この保証書によってお客様の法律上の権利を制限するものではありません。保証期間経過後の修理などについてご不明な場合、お買上の販売店または最寄りの弊社営業所までお問い合わせください。



株式会社

拡声用音響装置

## ノボル電機製作所

<b>顧客サービスセンター</b>	フリーダイヤル（無料電話）      0120-014-602 受付時間 9:00～17:00 商品や技術など、お問い合わせにお応えします。
-------------------	--

本社・工場 〒576-0051 大阪府交野市倉治3丁目5-10      072-891-4602

978428C.07.2